

主な仕様

型式	VG221		
標準負荷量(JIMS)	22(20.4)	kg	
最大機械寸法	間口970×奥行1265×高さ1875 mm		
機械重量	330	kg	
操作回路	シーケンサ制御		
温度制御	サーミスタ制御		
温度制御範囲	室温～120℃		
バスケット	寸法	900φ×800	mm
	形式	外周穴あきバスケット	
	駆動方法	プーリー減速	
	回転数	38	rpm
機械ダクト出口風量	(50Hz)	17	m ³ /min
	(60Hz)	20	m ³ /min
電動機	電源	AC200V 3φ 20A	
	駆動モーター	0.4kW	6P
ガス	プロワモーター	0.75kW	4P
	熱カロリー	24000	kcal/H
	プロパンガス	1.0	m ³ /H
	都市ガス(13A)	2.2	m ³ /H
都市ガス(6C)	5.4	m ³ /H	
安全装置	ドアスイッチ、過昇温センサ フレームロッド、感震器、 エアフロースイッチ(負圧)		
ダクト最終出口最低必要風量	13	m ³ /min	(50/60Hz)

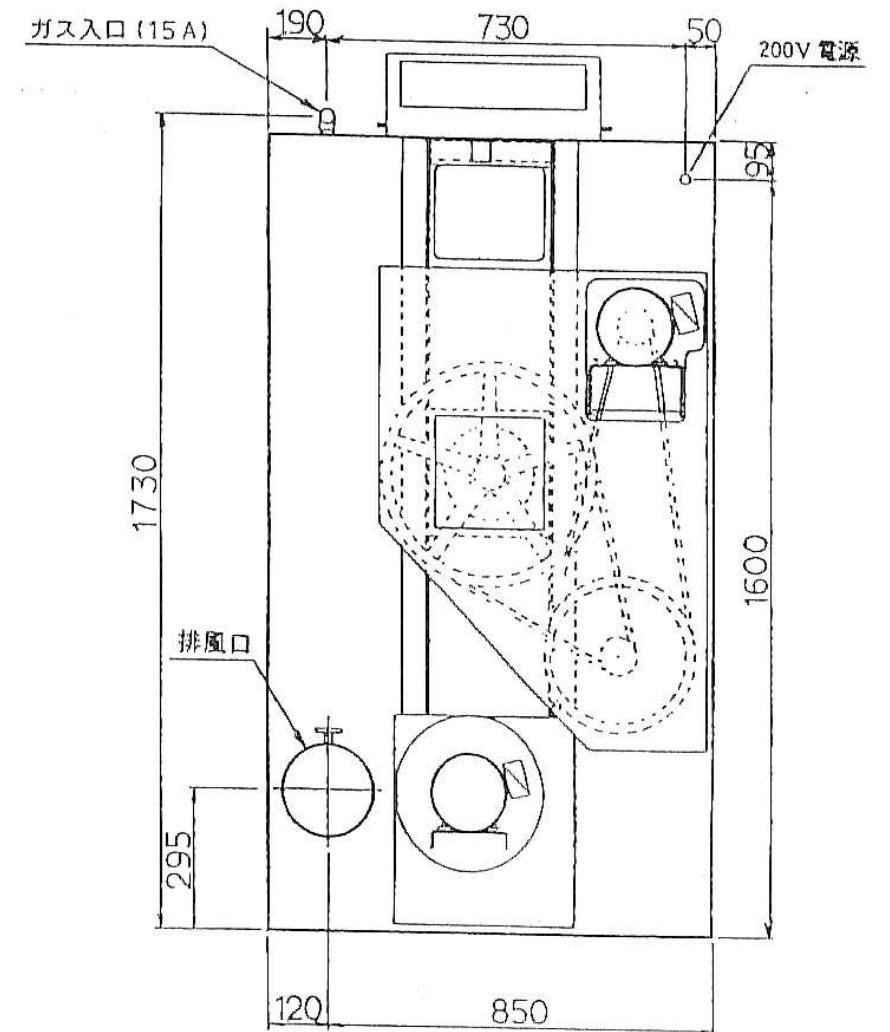
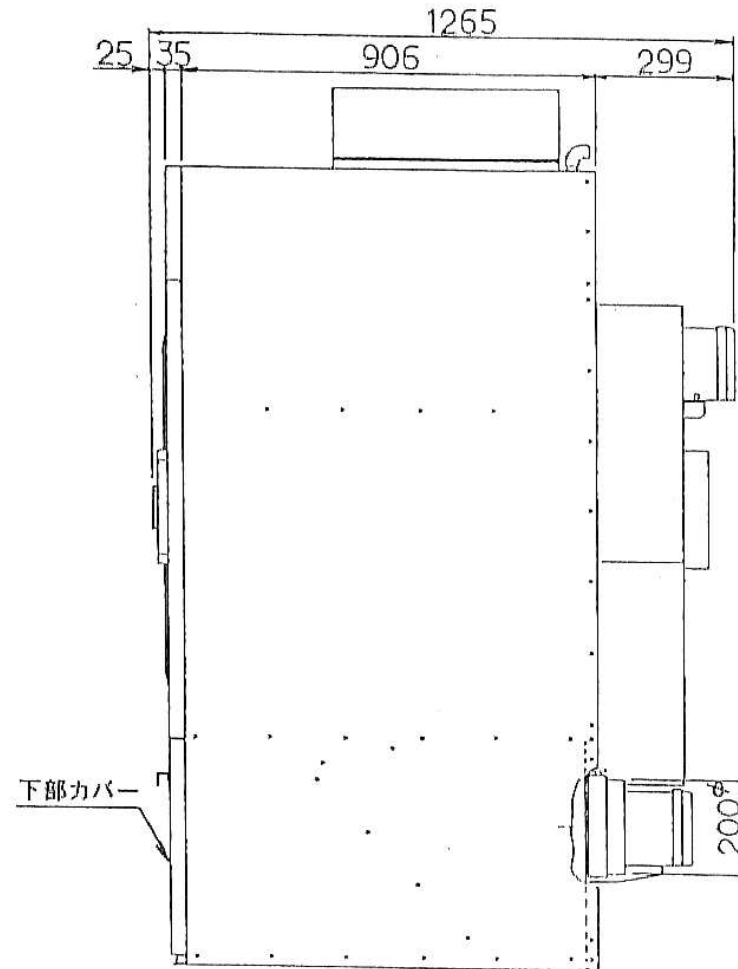
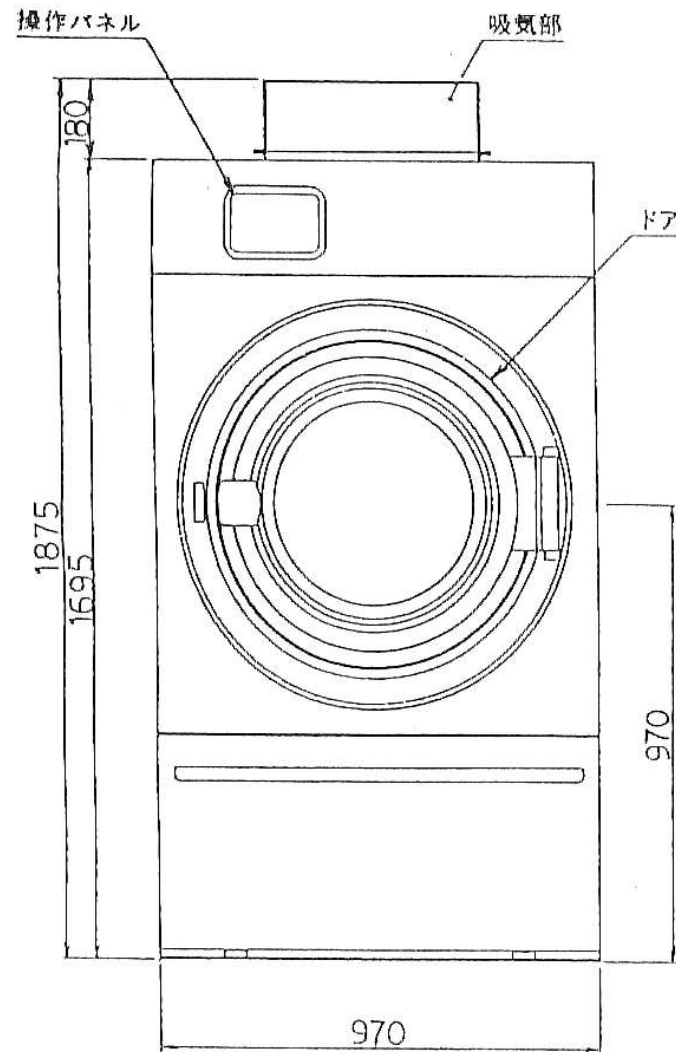
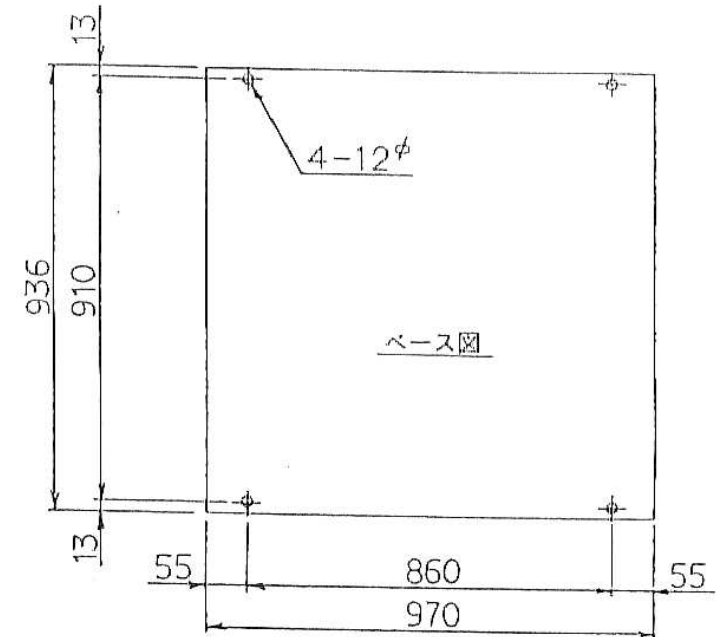

VG221 外観図